

平成 27 年 度

# 事業報告書

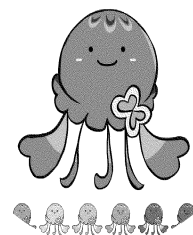

(平成 27 年 4 月 1 日～平成 28 年 3 月 31 日)



## 社会福祉法人 三愛会

法人設立 平成 15 年 3 月 3 日

施設開設 平成 15 年 10 月 1 日

特別養護老人ホーム 愛華の郷 (従来型)  
特別養護老人ホーム 愛華の郷 (ユニット型)  
老人短期入所事業所 愛華の郷  
老人デイサービスセンター 愛華  
地域包括支援センター 愛華の郷  
居宅介護支援事業所 愛華の郷

## 平成 27 年度事業報告（概要）

平成 27 年度は、4 月ユニット型個室 30 床「ゆうか」が開設し慌ただしいなかでスタートした 1 年でした。

併せて、4 月介護報酬の実質減額改定、9 月介護保険更新申請、10 月デイサービスの認知症生活介護部門の廃止に伴いデイ一般型定員を変更（35 名→50 名）いたしました。

このように報酬に直結する制度・事業体制の変更が重なり、収支見通しが難しい 1 年となりました。

しかしながら、各事業の実施はほぼ計画通り進捗し、収支結果については当初計画を相当手堅く見込んでいたこともあり、予想以上の結果となりました。

以下のとおり、平成 27 年度事業報告（概要）を説明いたします。

### 1. 各事業の内容

#### ・特養・SS

昨年につき、静岡県主催の「ふじのくにケアフェスタ 2015」に介護職員 5 名参加し 2 名が最優秀賞を獲得しました。これまで取り組んだ教育研修体制の結果が結実したものといえます。

新規の地域貢献事業として「清流館高校ミニデイサービス」を福祉科生徒とともに開催しました。福祉人材の育成に寄与できたことは勿論のこと、将来に向けての大きな一歩となりました。

#### ・デイ

選択制レクレーションの提供を本格的に実施しました。認知症生活介護部門の廃止に伴う混乱もなく、順調に推移しました。

#### ・居宅

10 月内部異動に伴い介護支援専門員 1 名を採用しました。3 名体制の変更はないものの、採用者に対する教育・指導は適切に実施されました。

#### ・包括

藤枝市からの委託事業としての本分は忘れずに、法人が取り組む「地域福祉、社会貢献事業」も当部門の本分であるとの意識が出てきました。

### 2. 収支等結果

サービス活動収益（収入）687,555 千円、当期活動増減差額（利益）96,753 千円となりました。部門別では、特養（従来型 70 床）45,408 千円、特養（ゆうか 30 床）25,678 千円、SS 5,873 千円、デイ 22,949 千円となり、特養部門が経営の柱となりました。

当施設全体の人件費率は 60.0%、昨年度 67.2%と比べて、△7.2 ポイントとなりました。ここでも「ゆうか」の効果が現れました。

## <目次>

### I. 法人等

法人概要、施設概要	．．．．．	P 1
経営理念	．．．．．	P 2
組織図	．．．．．	P 3
役員・評議員	．．．．．	P 4
職員配置表	．．．．．	P 5
施設内企画行事、防災訓練	．．．．．	P 6
その他	．．．．．	P 7～8
食事提供	．．．．．	P 9～11
実習生・体験学習受入	．．．．．	P 12

### II. 各事業所・会議・研修等

○特別養護老人ホーム	．．．．．	P 13～17
○短期入所生活介護	．．．．．	P 18～21
○通所介護	．．．．．	P 22～26
○居宅介護支援事業所	．．．．．	P 27～30
○包括支援センター	．．．．．	P 31～35
○各種会議	．．．．．	P 36～38
○各委員会	．．．．．	P 39～43
○研修関係	．．．．．	P 44～49

# I 法人

## 社会福祉法人 三愛会

### 法人概要

平成15年 3月 3日	法人設立（登記）
平成15年10月 1日	特別養護老人ホーム 愛華の郷 介護保険事業所指定（2275300446）
平成15年10月 1日	老人短期入所事業所 愛華の郷 介護保険事業所指定（2275300446）
平成15年10月 1日	老人デイサービスセンター 愛華 介護保険事業所指定（2275300446）
平成15年10月 1日	居宅介護支援事業所 愛華の郷 介護保険事業所指定（2275300446）
平成16年 4月 1日	在宅介護支援センター 藤枝市からの委託事業
平成18年 4月 1日	在宅介護支援センターの廃止
平成18年 4月 1日	地域包括支援センター 愛華の郷（2205300011） 藤枝市からの委託事業
平成27年 4月 1日	特別養護老人ホーム 愛華の郷 30床増床
平成27年10月 1日	一部ユニット型施設の変更 認知症対応型通所介護の廃止

### 愛華の郷 施設概要

#### 建物及び面積

	既存建物（鉄骨造り3階建）	増床部建物（鉄骨平家建）
敷地面積	6,072.35㎡	3,140.95㎡
建物	延4,725.19㎡	延1,168.75㎡
建築面積	1,927.27㎡	1,168.75㎡

- 1 階 事務所、集会室、相談室、デイサービスセンター、調理室等
- 2 階
  - ・4人部屋×3室（12人）
  - ・個室9室（9人）
  - ・短期入所：20人（4人部屋×3室、2人部屋×4室）
  - ・介護職員室、医務室、面接室、理美容室等
- 3 階
  - ・4人部屋×3室（12人）・4人部屋×4室（16人）
  - ・4人部屋×3室（12人）・個室9室（9人）
  - ・介護職員室、静養室
- ゆうか
  - ・ユニット型個室10室×3ユニット（30人）
  - ・介護職員室、ミーティングルーム、レストルーム

### (3) 経営理念

社会福祉法人 三愛会  
特別養護老人ホーム 愛華の郷

私たちは、経営における志として下記を定め、併せて「三つの喜び」を求めることを経営理念といたします。

#### “私たちの志”

#### 「地域福祉に貢献します。百年宣言」

(説明)

私たちは、「地域」の住民の一員として、この地で活動させていただいているという感謝の気持ちを忘れません。

私たちは、「福祉」を経営の基本事業とし、福祉を通じて社会に貢献いたします。

私たちは、「百年」という永きに亘り経営を維持・継続するよう努力いたします。そのためには、適正な利益を積み重ねることが、最も重要な要素と位置付けます。

以上を一言集約し「地域福祉に貢献します。百年宣言」を“私たちの志”といたします。

#### 経営理念「三つの喜び」

##### 一、利用者の喜び

私たちは、利用者への介護・福祉サービスの提供を通じて、利用者であるご本人とご家族の“喜び”が最大限となるよう常に努力いたします。

##### 二、地域の皆様の喜び

私たちは、地域に密着した信頼される施設といたします。その結果、地域の皆様の“喜び”に繋がる経営を目指します。

##### 三、職員の喜び

私たちは、施設職員として働く“喜び”を追求するため、公正な処遇のもと、働くことに生きがいや人間的成長が感じられる職場環境の実現を目指します

(4) 社会福祉法人 三愛会 特別養護老人ホーム 愛華の郷 組織図

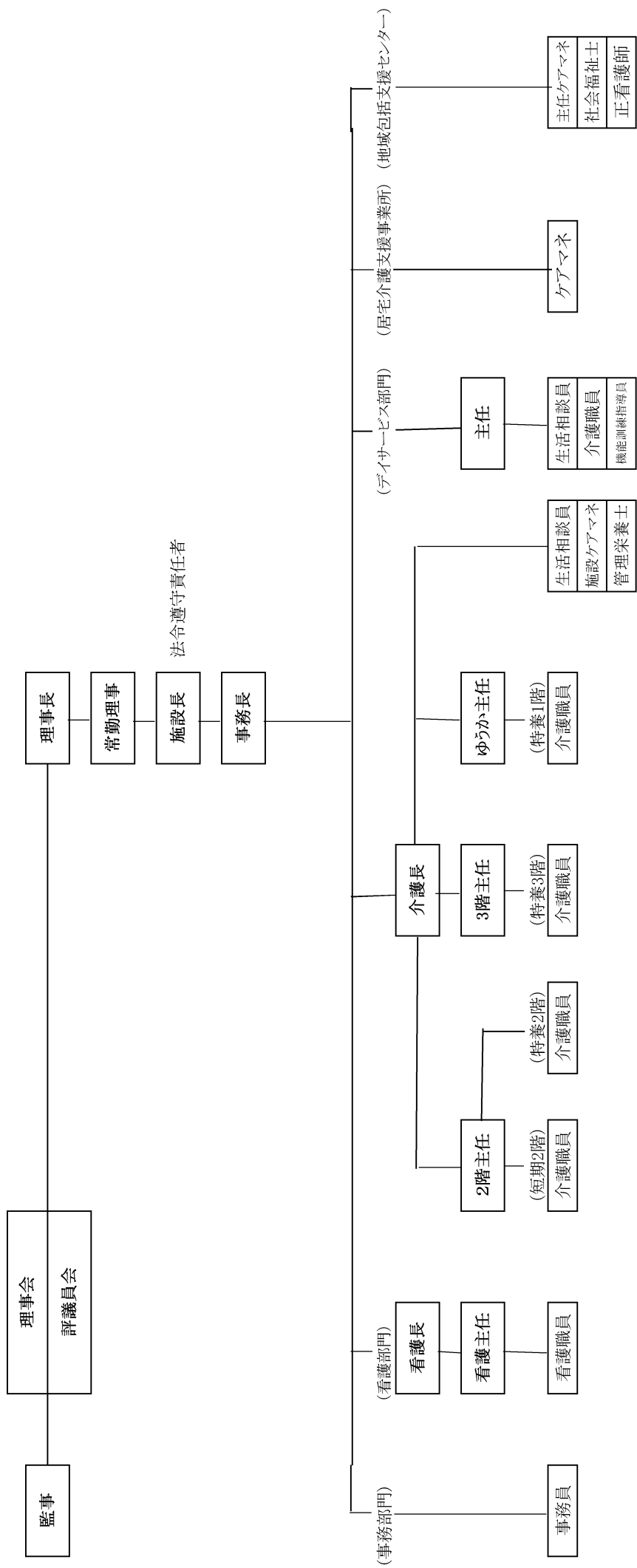

(5) 役員・評議員

任期：平成27年4月1日～平成29年3月31日（2年間）

役員（理事・評議員・監事）	評議員	理事	氏名	住所	摘要
評議員（理事長）	評議員	理事	阿井彰	藤枝市宮原	
評議員（理事）	評議員	理事	朝比奈陸夫	藤枝市大西町	
評議員（理事）	評議員	理事	池谷博文	藤枝市築地	
評議員（理事）	評議員	理事	三宅博	藤枝市藤枝	
評議員（理事）	評議員	理事	竹本壽明	藤枝市大洲	
評議員（理事）	評議員	理事	阿井孝和	藤枝市宮原	
評議員	評議員		佐塚重義	焼津市大栄町	
評議員	評議員		小幡志朗	藤枝市大東町	
評議員	評議員		是永透	藤枝市大東町	
評議員	評議員		八木政徳	島田市道悦島	
評議員	評議員		山田憲二	藤枝市泉町	
評議員	評議員		大塚恭弘	藤枝市助宗	
評議員	評議員		西原明美	藤枝市岡出山	H28. 3. 24就任
監事	監事	監事	菅原みち子	藤枝市南駿河台	
監事	監事	監事	森幸裕	藤枝市高柳	

(6) 職員配置表

	職名	常勤	非常勤	計
介護老人福祉施設 短期入所生活介護	施設長	1		1
	事務長	1		1
	事務員	2		2
	生活相談員	2		2
	介護支援専門員	1		1
	管理栄養士	1		1
	介護職員等	39	22	61
	看護職員	4	5	9
	医師		1	1
通所介護事業	生活相談員	1	1	2
	介護職員等	4	8	12
	機能訓練指導員		2	2
居宅介護支援事業	介護支援専門員	3		3
地域包括支援センター	看護師	1		1
	社会福祉士	2		2
	主任介護支援専門員	1		1
合計		63	39	102

(平成28年3月現在)



○施設内企画行事 実施報告

月日	内容
6月 3日	第18回 ふれあいショッピング
6月 8日	桜えびを食べよう
7月15日	毎度おおきにシリーズ お好み焼き
7月20日	第4回 花火会
8月20日	毎度おおきにシリーズ ソフトクリーム
9月15～17日	敬老会（各部署毎）
9月12日	大洲中学校運動会参加
9月27日	あいか祭
10月16日	第19回 ふれあいショッピング
10月13日	総合防災訓練
12月28日	餅つき大会
2月12日	スイーツバイキング
3月17日	昔懐かし駄菓子屋さん

○防災訓練 実施報告

月日	内容
4月20日	総合防災訓練 避難誘導訓練・情報伝達訓練
5月11日	消火器点検訓練
6月 1日	夜間想定訓練
7月13日	避難訓練・情報伝達訓練
8月 3日	消火器点検訓練
9月 7日	防災勉強会
10月 2日	わかば保育園との合同総合防災訓練
11月 2日	消火器点検訓練
12月 7日	防災用品点検訓練
1月12日	点検訓練
2月 1日	防災倉庫点検訓練
3月 1日	防災倉庫点検訓練

## ○ その他 実施報告

9月19・20日 ふじのくにケアフェスタ2015に参加

静岡県主催のふじのくにケアフェスタ2015に職員5名が参加しました。食事・入浴・排泄すべての部門にエントリーし、入浴（軽度）・入浴（重度）の2部門2名の職員が最優秀賞に輝きました。ブース出展では、愛華の郷マスコットキャラクター「あいちゃん」が活躍しました。

10月8日 特養真寿園・国際福祉機器展（HCR） 視察

埼玉県川越市にある特別養護老人ホーム真寿園を視察しました。リスクマネジメントについての情報交換を行い、施設内を案内して頂きました。その後、アジア最大の総合福祉機器展である国際福祉機器展H.C.R2015を見学に東京ビックサイトに行ってきました。

#### 1 1月14日 清流館高校との交流事業「ミニデイサービス」開催

県立清流館高校主催のミニデイサービスに参加しました。この企画は、福祉科 S 先生の「学校でデイサービスができないかしら？」という一言から始まりました。当施設に協力依頼があり、幾度もの会議や打ち合わせを重ね開催されました。当日は、学校開校日に行われ多数の見学者が見え大盛況に終えることができました。

2月11日に行われた静岡県主催の介護の仕事クリエイティブナレッジコンクールでは、未来ナビゲーターの切岩介護職員が"ミニデイサービス"を発表し、見事最優秀賞に選ばれました。

## ○食事提供

### 1. 食事提供状況（行事食含む）

	日	行事等	内 容
4月	1 水	ゆうか入居開始祝	赤飯／サンドケーキ（桜あん）
	8 水	春のメニュー	さくらご飯／桜餅 くず饅頭（抹茶）
	30 木	駅弁シリーズ【東京駅】	桜エビご飯、鯖（サワラ）の照り焼き、五目巾着、さくら焼売など
5月	2 土	八十八夜	抹茶プリン
	5 木	子供の日	鯉のぼりようかん
	10 日	母の日	赤飯／苺みるくプリン
	29 金	駅弁シリーズ【岡山駅】	桃太郎のまつり寿司
6月	3 水	ふれあいショッピング	手作りフレンチドッグ・あんドーナツ・ミックスジュース・青汁
	8 月	桜海老のかき揚げ	桜海老のかき揚げ
	21 日	父の日	赤飯／鮎菓子
	23 火	駅弁シリーズ【高知中村駅】	油淋鶏（ユウリンチー）、海老の煮物、びわ佃など
7月	7 火	七夕	七夕そうめん／すいかゼリー
	15 水	まいどおおきにっ大阪名物お好み焼き	お好み焼き
	24 金	土用の丑	混ぜご飯（鰻）
	29 水	駅弁シリーズ【佐世保駅】	高菜ご飯
8月	17 月	夏のメニュー	冷麺 冬瓜の煮物
	20 木	ソフトクリーム屋さん	おやつソフトクリーム
	28 金	駅弁シリーズ【横濱駅】	チャーハン・鶏チリ・焼売など
9月	21 月	敬老の日	赤飯・刺身（マグロ・潮鯛）・冬瓜のあんかけ／紅白饅頭
	23 水	秋分の日	おはぎ
	27 日	あいか祭	焼きそば フランクフルト／天地まる（にこまる）塩むすび
	29 火	駅弁シリーズ【福島県郡山（こおりやま）】	山菜栗おこわ、鮭の塩焼きなど
10月	1 木	愛華の郷12周年／ナリコマ3周年	赤飯
	12 月	秋のメニュー	秋のおこわ（しめじ・舞茸）
	16 金	ふれあいショッピング	スイートポテトケーキ（りんごチップのせ）
	27 火	デイ寿司バイキング①	マグロ、サーモン、サバ、ホタテ、海老、甘海老、巻物など
	28 水	駅弁シリーズ【福井駅】	焼き鯖寿司
	31 土	ハロウィン	南瓜のシチュー
11月	6 金	デイ寿司バイキング②	マグロ、サーモン、サバ、ホタテ、海老、甘海老、巻物など
	26 木	駅弁シリーズ【米沢駅】	牛肉の煮物
12月	18 金	駅弁シリーズ【新潟駅】	鮭はらこ寿司
	25 金	クリスマス	クリスマスピラフ スパイシーチキン／苺みるくプリン
	28 月	もちつき	おはぎ
	31 木	年末	年越しそば汁
1月	1・2 金・土	お正月	朝食お正月盛り合わせ／昼食おせち【一の重】【二の重】
	4 月	デイ初日	ちらし寿司
	15 金	小正月	赤飯 刺身（マグロ・潮鯛）
	26 火	駅弁シリーズ【高崎駅】	鶏飯 卵の袱紗焼き
2月	3 水	節分	ちらし寿司／デイ恵方巻 福豆煮
	12 金	スイーツバイキング	1人3種（苺とバナナのチョコフォンデュ・ケーキ・お菓子）
	14 日	バレンタインデー	おやつハート型チョコプリン（ホイップ・苺）
	26 金	駅弁シリーズ【鳥取駅】	カニ寿司
3月	3 木	ひなまつり	ちらし寿司 筍の土佐煮／おやつ菱ようかん
	14 月	ホワイトデー	おやつハート型ミルクプリン（ホイップ・苺ソース）
	17 木	昔懐かし駄菓子屋さん	駄菓子 おでん
	18 金	春分の日	春のちらし寿司（わらび・菜の花・海老）
	30 水	駅弁シリーズ【三島駅】	桜海老ご飯 鯖（サバ）の照り焼き

## 2. 食事形態の状況

長期入所100として

主食形態	毎食パン	おにぎり	ご飯	軟飯	粥	ミキサー	ゼリー	経管栄養 (経口含)
H28年3月	1	0	25	25	33	10	0	6(0)

副食形態	普通	刻み	ソフト	ミキサー	ゼリー	経管栄養 (経口含)
H28年3月	19	35	31	9	0	6(0)

<対応可能な特別食>…対象者数

- ・経口移行開始食…対象者0名  
(経管栄養法から経口での食事に移行する際の食事)
- ・特別食【栄養食】…1名  
(低栄養状態のリスクが高い方、褥瘡対応、看取り期に移行した際の食事を含む)
- ・特別食【ハーフ食】…対象者3名  
(褥瘡対応、看取り期に移行した際の食事を含む)
- ・特別食【パン食】…対象者1名  
(体重減少率大等低栄養状態のリスクが高い方)

※使用する栄養補助食品等、必要に応じて内容を変更・展開していくものとする。

食事に取り入れている栄養補助食品等一覧

H28年3月	朝	昼	夕	1日分
アイソカル2K	3	-	-	3
インスロウ	-	-	-	-
エンジョイゼリー	3	-	-	3
エネビットゼリー	3	-	-	3
ナリコマゼリー	12	6	5	23
アイソカルゼリーArg	-	-	-	-
粉末スープ	-	-	1	1
おかず高たんぱく	-	-	-	-
ヨーグルト	1	0	0	1

### 3. 管理栄養士 自己評価

#### (1) 給食管理

食事は適温配膳車を使用し提供しますが、特に麺類は厨房の調理工程からご利用者の喫食までにおいしく提供するための工夫が必要と考え、昨年度より、目の前で湯切りを行い仕上げ調理する出張型を実施してきました。今年度後半は、これらをイベントとしてではなく、日常（通常メニュー）の中でより簡単に実施できたらと思い、設定をお試しし、実施回数を増やしてきました。

衛生面については、特に感染予防対策の時期に給食委託業者にも施設のマニュアルを把握していただき、厨房職員全員が周知し協力する体制を確認できました。

#### (2) 栄養管理

栄養ケア計画は、施設ケアマネージャーの作成する施設サービス計画の中に、食事・栄養に関するご利用者ご家族の意向を踏まえた内容を連携し、栄養ケアマネジメントに沿って、個人の状態に合わせた食事提供について考えました。

今年度は経口維持計画も新たに作成し、口からおいしく食べるための取り組みを歯科医師も含む多職種と協働し記録しました。

#### (3) その他（新たに実施したこと）

職員対象にレストルームでは毎月2回炊き込みご飯を実施し旬の食材を使用することを意識してメニューを考えました。

職員対象のイベントとしては『ママチャリレース』でおにぎり班として参加しました。

地域福祉活動では、11月に清流館高校の学生主体で実施されたミニデイサービスの介護食班として関わりました。

地域の職種間交流としては、偶数月の第一木曜日に実施している志太榛原栄養士勉強会をしだはい食支援勉強会と一新し、地域の病院（言語聴覚士含む）、施設で〈しだはい版栄養サマリー〉の作成を開始しました。

（平成28年3月現在、名簿登録者30名）（会場は愛華の郷）

○ 実習生・体験学習受入

大学生の福祉体験、福祉大学の社会福祉士実習・介護福祉士実習、静岡県社会福祉協議会からの職場体験等を受入れます。

	受入先	実人数	延べ人数
5月	大洲中学	5	14
	高洲中学	3	9
6月	清流館高校	10	52
	三幸福祉カレッジ	3	5
	駿遠学園	1	2
	警察学校	9	9
7月	清流館高校	8	72
	静岡福祉医療専門学校	1	5
	焼津高校	1	2
8月	静岡福祉医療専門学校	2	19
	静岡福祉大学	5	48
	駒沢大学	1	3
9月	静岡福祉大学	5	54
	駒沢大学	1	2
10月	静岡大学	1	5
	日総研	1	5
	三幸福祉カレッジ	2	3
	清流館高校	6	61
11月	日総研	1	18
	警察学校	6	6
12月	静岡福祉医療専門学校	1	16
2月	静岡大学	1	12
合計		74	422

## II 各事業所・会議・研修等

○長期入所 特別養護老人ホーム愛華の郷（事業所番号 2275300446）

### 1. 事業概要

#### （1）基本方針

お客様の人格を尊重し、家族との連絡を密にして、職員のチームワークをもって適切な介護・介助に務め、明るく温かな家庭的な施設づくり、安心して日常生活が送れるよう介護福祉施設サービスを提供する。

#### （2）職員数（短期入所と兼務）

施設長	1名	看護職員	9名
事務職員	3名	介護支援専門員	1名
生活相談員	2名	管理栄養士	1名
介護職員	61名		

#### （3）利用定員 100名（多床室52名、個室18名、ユニット型個室30名）

#### （4）サービス内容

##### 指定介護福祉施設サービス

食事 管理栄養士の管理のもと、栄養並びに利用者の身体の状況及び嗜好を考慮した食事を提供する。

（食事時間）

朝食 7：45 昼食 12：00 夕食 18：00

入浴 お客様の身体状況に応じて一般浴槽や特殊浴槽にて入浴又は清拭を実施。

排泄 排泄の自立を促すため、お客様の身体能力最大限活用した援助を実施。

健康管理 医師や看護職員が、健康管理を実施。

##### その他自立への支援

寝たきり防止のため、出来る限り離床に配慮する。清潔で快適な生活の提供と適切な整容が行われるよう援助する。



## 2. 長期入所利用実績表

### (1) 月別利用状況 (延べ人数)

	4月	5月	6月	7月	8月	9月	10月	11月	12月	1月	2月	3月	合計
営業日数	30	31	30	31	31	30	31	30	31	31	29	31	366
ユニット型個室	1,177	1,453	1,437	1,488	1,486	1,437	924	900	930	927	868	930	13,957
1日平均(人)	39.2	46.9	47.9	48.0	47.9	47.9	29.8	30.0	30.0	29.9	29.9	30.0	38.1
従来型個室							556	518	558	558	522	546	3,258
1日平均(人)							17.9	17.3	18.0	18.0	18.0	17.6	17.8
多床室	1,546	1,600	1,556	1,595	1,612	1,559	1,606	1,560	1,579	1,618	1,508	1,595	18,934
1日平均(人)	51.5	51.6	51.9	51.5	52.0	52.0	51.8	52.0	50.9	52.2	52.0	51.5	51.7
全体延べ人数	2,723	3,053	2,993	3,083	3,098	2,996	3,086	2,978	3,067	3,103	2,898	3,071	22,192
全体平均(人)	90.8	98.5	99.8	99.5	99.9	99.9	99.5	99.3	98.9	100.1	99.9	99.1	60.6

\*通常・月遅れ分請求ベース (再請求・返戻分を除く)

### (2) 要介護度別月別利用状況

(単位：人)

	4月	5月	6月	7月	8月	9月	10月	11月	12月	1月	2月	3月	合計
要介護1	60	62	90	93	93	90	93	90	93	93	87	93	1,037
要介護2	187	207	180	186	155	150	155	150	155	155	174	186	2,040
要介護3	697	754	743	775	832	871	927	873	868	867	754	780	9,741
要介護4	884	1,097	1,023	1,099	1,057	970	955	856	899	974	928	958	11,700
要介護5	895	933	957	930	961	915	956	1,009	1,052	1,014	955	1,054	11,631
合計	2,723	3,053	2,993	3,083	3,098	2,996	3,086	2,978	3,067	3,103	2,898	3,071	36,149

### (3) 入所者数

(単位：人)

	4月	5月	6月	7月	8月	9月	10月	11月	12月	1月	2月	3月	合計
ユニット型個室	27	3	0	0	1	1	1	0	0	1	1	0	35
従来型個室	0	0	0	0	0	0	0	2	0	0	0	0	2
多床室	6	2	1	0	0	1	1	0	2	2	0	0	15

### (4) 退所者数

(単位：人)

	4月	5月	6月	7月	8月	9月	10月	11月	12月	1月	2月	3月	合計
ユニット型個室	2	2	0	0	1	2	0	0	0	2	0	0	9
従来型個室	0	0	0	0	0	0	0	2	0	0	0	0	2
多床室	1	2	1	0	0	1	1	0	3	1	0	0	10

(5) 入院延べ人数

(単位：人)

	4月	5月	6月	7月	8月	9月	10月	11月	12月	1月	2月	3月	合計
ユニット型個室	18	31	3	0	0	0	2	0	0	0	0	0	54
従来型個室	0	0	0	0	0	0	3	19	0	0	0	13	35
多床室	0	0	0	19	0	0	0	0	0	0	0	19	38

(6) 認知症高齢者の日常生活自立度ランクⅢa以上の入所者の割合

(単位：%)

	4月	5月	6月	7月	8月	9月	10月	11月	12月	1月	2月	3月
Ⅲa以上の入所者の割合	75.5	81.7	81.2	83.0	82.2	81.4	82.2	82.4	82.4	82.4	85.0	87.0

(7) 事故報告書件数

4月	5月	6月	7月	8月	9月	10月	11月	12月	1月	2月	3月	合計
53	31	34	32	34	23	33	48	38	27	33	27	413

(8) 藤枝市への事故報告書

- ① 4月18日 ケガ 左大腿骨骨折
- ② 10月12日 ケガ 左大腿骨骨折
- ③ 10月29日 ケガ 右大腿骨骨折
- ④ 12月15日 ケガ 左大腿骨骨折
- ⑤ 3月14日 ケガ 右鎖骨骨折
- ⑥ 3月24日 ケガ 左大腿骨骨折

(9) 救急車搬送

- ① 3月19日 右腹部痛み・呼吸速迫あり入院。

(10) 相談・苦情報告書件数

4月	5月	6月	7月	8月	9月	10月	11月	12月	1月	2月	3月	合計
1	4	2	1	1	0	0	0	0	0	0	0	9

### 3. 年間行事实績

#### 【長期入所】

	施設内行事等
6月	第18回ふれあいショッピング、桜えびを食べよう
7月	毎度おおきに大阪名物お好み焼き屋さん、第5回花火大会
8月	毎度おおきにソフトクリーム
9月	大洲中運動会、参加敬老会、あいか祭
10月	第19回ふれあいショッピング、総合防災訓練
12月	餅つき大会
2月	スイーツバイキング
3月	昔なつかし駄菓子屋さん

#### 4. 自己評価

今年度は、4月1日にユニット型個室30床をスタートすることができました。当初は、新しいお客様や環境に慣れず、試行錯誤しましたが半年程経過するとケアの充実を図り、レクリエーションや環境整備に着手するなど個別なサービス提供に向き合えました。

毎年恒例となりました、ふじのくにケアフェスタでは5名がエントリーし、6部門中2部門【入浴（軽度）・入浴（重度）】で最優秀賞を獲得することができました。

また、リスクマネジメント強化の為、委員会メンバーを中心に埼玉県川越市の特別養護老人ホーム真寿園に視察に行きました。協議事項を議論した後に、施設を案内して頂き環境面も学ばせて頂きました。売店があったり、地域の皆さまが集う場所（織物の部屋、陶芸の部屋等）が広く確保されている所に感銘を受けました。

さらに、今年度は新しい企画として清流館高校とのミニデイサービスを行いました。特養の入居者の方々にご協力頂き、清流館高校の教室でデイサービスを1日のみオープンするというイベントをサポートさせて頂きました。椅子や机・トイレから食事まで、どのようにすれば良いかを高校生と共に考え議論し、当日は大盛況に終えることができました。その様子を、静岡県主催のクリエイティブナレッジコンクールで職員が発表し、見事最優秀賞を獲得することができました。

来年度は、さらに良いサービスが実現できるように環境整備や福祉用具のフル活用、さらに地域の方々に開かれた施設を目指し取り組みたいと思います。

○短期入所 老人短期入所事業所愛華の郷（事業所番号 2275300446）

1. 事業概要

（1）基本方針

要介護・要支援状態の高齢者を、短期間施設で受け入れ、その施設内において食事、排泄、入浴等の介護、日常生活上のお世話、機能訓練等を行います。また、ご家族への負担を軽減し、ご自宅での生活を安心して続けられるよう支援します。

（2）職員数（長期入所と兼務）

施設長	1名	看護職員	9名
事務職員	3名	介護支援専門員	1名
生活相談員	2名	管理栄養士	1名
介護職員	61名		

（3）利用定員 20人

（4）サービス内容

併設型短期入所生活介護

食事 管理栄養士の管理のもと、栄養並びに利用者の身体の状況及び嗜好を考慮した食事を提供する。

（食事時間）

朝食 7：45 昼食 12：00 夕食 18：00

入浴 基本的に週2回のペースで入浴又は清拭を行い、利用者の健康と清潔を保持する。利用者の心身状況に応じて一般浴槽や特殊浴槽を使用する。入浴前は健康チェックを行う。

排泄 利用者の心身状況に応じ適切な方法で排泄介助を行い、利用者の健康と清潔を保持する。

健康管理 医師や看護職員により利用者の健康を管理する。

送迎 入所時・退所時の送迎を行う。

その他自立への支援

利用者の心身機能を維持するため、生活リズムを整える。また、清潔で快適な生活環境を提供し、適切な整容を支援する。

## 2. ショートステイ利用実績表

### (1) 月別利用状況

(単位：人)

	4月	5月	6月	7月	8月	9月	10月	11月	12月	1月	2月	3月	合計
営業日数	30	31	30	31	31	30	31	30	31	31	28	31	365
延べ人数	611	603	585	623	617	590	594	614	622	571	590	612	7,232
1日平均	20	19	20	20	20	20	19	20	20	18	21	20	20
稼働率	101.8%	97.3%	97.5%	100.5%	99.5%	98.3%	95.8%	102.3%	100.3%	92.1%	105.4%	98.7%	99.1%

### (2) 要介護度別月別利用状況

(単位：人)

	4月	5月	6月	7月	8月	9月	10月	11月	12月	1月	2月	3月	合計
要支援1	0	0	2	0	0	0	3	0	0	3	2	9	19
要支援2	0	0	2	0	2	2	11	2	2	2	0	0	23
介護度1	58	48	51	38	50	48	34	38	63	59	50	61	598
介護度2	151	163	174	160	168	191	195	223	212	175	157	149	2,118
介護度3	207	193	140	202	200	179	180	197	178	170	224	203	2,273
介護度4	88	84	91	89	78	77	61	66	75	83	94	90	976
介護度5	107	115	125	134	119	93	110	88	92	79	63	100	1,225
合計	611	603	585	623	617	590	594	614	622	571	590	612	7,232

### (3) 正規職員割合

(単位：%)

	4月	5月	6月	7月	8月	9月	10月	11月	12月	1月	2月	3月
正規職員割合	70.0	70.0	70.0	70.0	70.0	70.0	70.0	70.0	70.0	63.6	63.6	63.6

### (4) 定員に対する介護福祉士割合

(単位：%)

	4月	5月	6月	7月	8月	9月	10月	11月	12月	1月	2月	3月
介護福祉士割合	45.0	45.0	45.0	45.0	45.0	45.0	45.0	45.0	45.0	45.0	45.0	45.0

### (5) 全職員数に対する介護福祉士割合

(単位：%)

	4月	5月	6月	7月	8月	9月	10月	11月	12月	1月	2月	3月
介護福祉士割合	90.0	90.0	90.0	90.0	90.0	90.0	90.0	90.0	90.0	81.8	81.8	81.8

### (6) 事故報告書件数

	4月	5月	6月	7月	8月	9月	10月	11月	12月	1月	2月	3月	合計
	8	6	10	5	5	7	6	6	12	16	3	5	89

(7) 藤枝市への事故報告

- ① 6月4日 誤薬
- ② 12月15日 転倒 骨折

(8) 救急車搬送  
なし

(9) 相談・苦情報告書件数

4月	5月	6月	7月	8月	9月	10月	11月	12月	1月	2月	3月	合計
0	0	0	0	0	0	0	0	0	0	0	0	0

### 3. ボランティア紹介

- ・アニマルセラピー（犬）
- ・かえるの会（音楽療法）
- ・FU風（歌・踊り・手品）
- ・保崎様（音楽・運動レク）

### 4. 自己評価

今年度は、介護保険の改正が4月、8月とあり変動の大きな年になりました。上半期の稼働率は96～100%で推移してきました。8月の改正により多床室の料金が上がり現在、稼働率は安定しておりますが、新規入所者が減少し、現在使用しているお客様が重度になり日数を増やしている傾向がみられているため、今後は新規のお客様獲得に向け、居宅支援事業所に営業を行っていきたいと思います。

「アメニティーサポートシステム」を導入して3年目になりました。その都度お客様に合わせた衣類を検討購入し、衣類を入れる棚を購入し清潔感のあるフロアを目指して環境整備をしてきました。

8月の料金改定により既存のお客様の中にアメニティを辞められる方もおりましたが、新規のお客様はご利用される方も多く今後もアメニティサポートシステムのメリットを説明し、稼働率の向上とお客様に喜んで頂けるサービスを目指し取り組んでいきたいと思います。

今年度の施設行事は職員の企画する行事（誕生日会、おやつレク）やボランティアの方が行って頂くレクリエーションが増えお客様が楽しんで頂ける時間が増えてきたと思います。特にアニマルセラピーではお客様はもちろん職員にも好評で癒しのひと時になったのではと思います。

今後も塗り絵や脳トレなどの充実はもちろんのこと、身体機能維持、向上を目指し、ふまねっと運動や空いたスペースを活用し教室などを行い、よりよいサービスの充実を図り、来て頂いたお客様が楽しんで頂けるような環境を充実させていきたいと思います。

来年度も、ご利用者、ご家族、ケアマネジャー様が安心してご利用することができるショートステイを目指し、職員一同取り組んでいきたいと思



○通所介護 老人デイサービスセンター愛華（事業所番号 2275300446）

1. 事業概要

(1) 基本方針

在宅要介護者の通所利用により、社会的孤独感の解消と心身機能の維持向上を図り、家族の身体的、精神的負担軽減に結びつける。

(2) 営業日・時間

月～土曜日・祝日（日曜 12/30～1/3までを除く）

サービス提供時間 9：20～16：25

(3) 事業実施地域 藤枝市、焼津市（一部地域を除く）

(4) 利用定員

一般型 35名（10月1日より50名）

認知型 12名（9月30日廃止）

(5) 職員数（16名）

管理者（兼務）1名 機能訓練指導員 2名

生活相談員 2名 介護職員 12名

(6) サービス概要

食事 管理栄養士の管理のもと、栄養並びに利用者の身体の状況及び嗜好を考慮した食事を提供する。

入浴 個々の身体状況に応じた入浴方法により入浴。浴室内での安全性に配慮している。

排泄 個々の身体状況、排泄状況に応じた排泄介助

機能訓練 リハビリ体操、レク行事等による手足の訓練、希望者による下肢訓練

送迎 安全を第一に考慮した運転により送迎

## 2. デイサービス利用実績表

### (1) 月別利用状況

<一般型>

(単位：人)

	4月	5月	6月	7月	8月	9月	10月	11月	12月	1月	2月	3月	合計
営業日数	26	26	26	27	26	26	27	25	25	24	25	27	310
一般型延べ人数	808	800	839	886	843	849	1,046	980	987	938	939	978	10,893
1日平均(人)	31.1	30.8	32.3	32.8	32.4	32.7	38.7	39.2	39.5	39.1	37.6	36.2	35.2
全体延べ人数	973	964	991	1,053	1,000	996							5,977
全体平均(人)	37.4	37.1	38.1	39.0	38.5	38.3							38.1

<認知症対応型>

	4月	5月	6月	7月	8月	9月	10月	11月	12月	1月	2月	3月	合計
営業日数	26	26	26	27	26	26							157
認知型延べ人数	165	164	152	167	157	147							952
1日平均(人)	6.3	6.3	5.8	6.2	6.0	5.7							6.1
全体延べ人数	973	964	991	1,053	1,000	996							5,977
全体平均(人)	37.4	37.1	38.1	39.0	38.5	38.3							38.1

### (2) 要介護度別月別利用状況

<一般型>

(単位：人)

	4月	5月	6月	7月	8月	9月	10月	11月	12月	1月	2月	3月	合計
要支援1	48	48	48	57	43	43	46	35	38	37	35	41	519
要支援2	55	53	58	57	34	36	43	37	37	38	37	39	524
要介護1	263	271	263	257	231	222	256	257	287	260	262	231	3,060
要介護2	265	249	288	310	277	283	294	280	247	260	242	278	3,273
要介護3	100	98	97	107	129	141	192	195	209	168	194	180	1,810
要介護4	36	37	46	54	82	83	121	78	81	93	86	114	911
要介護5	41	44	39	44	47	41	94	98	88	82	83	95	796
合計	808	800	839	886	843	849	1,046	980	987	938	939	978	10,893

<認知症対応型>

	4月	5月	6月	7月	8月	9月	10月	11月	12月	1月	2月	3月	合計
要支援1	0	0	0	0	0	0							0
要支援2	0	0	0	0	0	0							0
要介護1	0	0	0	0	0	0							0
要介護2	23	20	19	21	23	9							115
要介護3	53	50	49	43	30	42							267
要介護4	31	35	27	35	35	34							197
要介護5	58	59	57	68	69	62							373
合計	165	164	152	167	157	147	0	0	0	0	0	0	952

(3) 入浴利用状況

<一般型>

(単位：人)

	4月	5月	6月	7月	8月	9月	10月	11月	12月	1月	2月	3月	合計
入浴	625	650	655	682	643	661	808	753	792	779	779	827	8,654

<認知症対応型>

	4月	5月	6月	7月	8月	9月	10月	11月	12月	1月	2月	3月	合計
入浴	134	131	117	134	123	114							753

(4) 機能訓練加算Ⅰ算定状況

(単位：人)

	4月	5月	6月	7月	8月	9月	10月	11月	12月	1月	2月	3月	合計
機能訓練Ⅰ										742	765	741	2,248

(5) 事故報告書件数

<一般型>

4月	5月	6月	7月	8月	9月	10月	11月	12月	1月	2月	3月	合計
2	2	5	7	4	3	12	9	6	6	4	1	61

<認知症対応型>

4月	5月	6月	7月	8月	9月	10月	11月	12月	1月	2月	3月	合計
1	1	2	7	7	5							23

(6) 藤枝市への事故報告

- ① 4月1日 転倒事故
- ② 6月24日 転倒事故
- ③ 8月19日 送迎車に手指を挟んでしまう事故

(7) 救急車搬送

なし

(8) 相談・苦情報告書件数

4月	5月	6月	7月	8月	9月	10月	11月	12月	1月	2月	3月	合計
1	0	0	1	1	0	0	0	3	0	0	0	6

#### 4. デイサービス ボランティア活動・慰問記録

活動年月日	個人 ・ 団体名	人 員	活 動 種 目
平成27年 5月 8日(金)	わかば保育園 (年長組)	1クラス	歌、踊り、遊び
平成27年 6月19日(金)	大洲幼稚園 (年長組)	1クラス	歌、踊り、遊び
平成27年 8月19日(水)	岡田様	1人	サックス演奏
平成27年 9月 9日(水)	大洲幼稚園 (年長組)	1クラス	歌、踊り、遊び
平成27年10月19日(月)	大洲幼稚園 (年長組)	1クラス	歌、踊り、遊び
平成27年11月12日(木)	大洲幼稚園 (年長組)	1クラス	歌、踊り、遊び
平成27年11月14日(土)	増田訓子様	6人	オーケストラ

## 5. 自己評価

今年度、デイでは「意識改革」 自己選択・自立支援 職員 1 人ひとりのアセスメント力向上を目標に活動してきました。

前年度はフロアの改修工事の実施と、ハード面で大きく変化をした年でした。今年度は夏に机と椅子をリニューアルし、フロアの雰囲気も大きく変化しました。また、活動内容を集団対象のレクリエーションから自己選択・自立支援を意識した個別（選択制）プログラム活動への移行を軸に、ソフト面の変化を開始しました。より質の高い内容にも取り組んでいただけるよう、刺し子やエコクラフト等、実費の発生するプログラムも取り入れさせていただきました。

2016年1月からは新たに個別機能訓練加算Ⅰの算定を開始し、ご自宅での生活環境の把握はもちろんのこと、アセスメントや計画の立案等、より個別性の重視が求められるようにもなりました。

個別（選択制）プログラムに関して、職員はもちろん利用者様自身もまだまだ戸惑いもあるのが現状ですが、着実に前進しているのも事実です。

来年度も更なるサービス内容の向上を目標に取り組んでいこうと思います。

○居宅介護支援事業所 愛華の郷 (事業所番号 2275300446)

1. ケアマネジメント業務

稼働ケアプラン数	表 1 参照
代行申請業務 申請数	表 2 参照
認定調査業務 調査件数	表 3 参照

2. 研修参加

認定調査現任研修

平成 27 年 11 月 6 日

会 場 あすなろ

参加者 澤田 塩沢

認定調査新人研修

平成 28 年 1 月 8 日

会 場 もくせい会館

参加者 大畑

包括、居宅合同施設内研修

平成 27 年 7 月 3 日 我那覇・塩沢・澤田

平成 27 年 8 月 10 日 我那覇・塩沢・澤田

平成 27 年 12 月 21 日 大畑・塩沢・澤田

外部研修

・緩和ケア

平成 27 年 5 月 9 日・6 月 25 日 塩沢

・認知症セミナー

平成 27 年 6 月 19 日 我那覇・塩沢・澤田

・高齢者の低栄養予防セミナー

平成 27 年 7 月 17 日 塩沢

・難病研修

平成 27 年 12 月 14 日 塩沢

・ケアマネに必要な癌の基礎知識

平成 28 年度 2 月 4 日 塩沢・澤田・大畑

・スキルアップ研修

平成 28 年度 2 月 26 日 塩沢

#### 家族介護教室

- ・高齢者の自動車運転・交通安全について  
平成 27 年 8 月 7 日 澤田

#### 医療・介護連携ネットワーク

- 平成 27 年 10 月 6 日 澤田・大畑・塩沢  
平成 28 年 1 月 22 日 塩沢・澤田・大畑

#### ネットワーク会議

- ・地域ネットワーク会議  
平成 27 年 6 月 17 日 我那覇・塩沢
- ・地域ネットワーク会議  
平成 27 年 8 月 26 日 我那覇・塩沢・澤田
- ・大洲地区地域ネットワーク会議  
平成 27 年度 10 月 21 日 塩沢・澤田・大畑
- ・大洲民児協ネットワーク会議  
平成 28 年 3 月 16 日 塩沢・澤田・大畑

#### 藤枝市介護支援研究会

- ・制度改正とこれから期待されるケアマネ像  
平成 27 年度 5 月 22 日 我那覇・澤田・塩沢
- ・制度改正と次期改正に向けて～ケアプランと個別サービス計画の連動について  
平成 27 年度 7 月 10 日 我那覇・澤田・塩沢
- ・ケアマネと病院の連携強化を目指して  
平成 27 年度 9 月 11 日 塩沢
- ・ケアマネに必要な面接技術  
平成 27 年度 10 月 19 日 塩沢・澤田・大畑
- ・事例から学ぶ成年後見制度の基本  
平成 27 年度 12 月 15 日 塩沢・澤田・大畑
- ・認知症と共に生きる  
平成 28 年度 3 月 25 日 塩沢・澤田・大畑

#### 施設内研修

- ・理念  
平成 27 年 4 月 10 日 我那覇・塩沢・澤田
- ・利用者負担変更に係る説明会  
平成 27 年 6 月 25 日 我那覇・塩沢・澤田
- ・マイナンバー施設内研修・防災  
平成 27 年 9 月 18 日 我那覇・塩沢・澤田

・認知症サポーター

平成 28 年 3 月 10 日 大畑・澤田

平成 28 年 3 月 17 日 塩沢

在宅医療部会

平成 28 年 1 月 25 日 大畑・塩沢・澤田

平成 28 年 3 月 28 日 大畑・塩沢・澤田

3. 定例会議

① 居宅会議 毎週水曜日（業務によって変動あり）

② ショート・デイ・包括・居宅合同会議 毎月第 2 木曜日

4. 自己評価

今年度は、人員の入れ替えが何度かあったことで件数の変動が大きかったです。後半に入ってから、安定した件数を保つことができるようになりましたが、担当件数のバラつきがみられました。

事例については、困難事例も含めて、話し合いをすることで、居宅内での共有を行っていきました。

認定調査は、調査員の数が増減したことと業務が多忙になったため、9 月以降は行っていませんでしたが、H28 年 4 月以降再開する予定です。

今後の課題としては、医療や地域との連携に力を入れて研修を計画していき、内部研修、外部研修の充実を図っていきます。



ケアマネジメント業務 別紙

(1) 利用状況 (表1)

(単位：人)

	4月	5月	6月	7月	8月	9月	10月	11月	12月	1月	2月	3月	合計
要介護1	30	29	32	30	29	31	31	29	30	31	30	29	361
要介護2	33	31	33	36	35	35	34	38	40	37	40	40	432
要介護3	23	23	21	23	22	22	22	22	20	20	20	20	258
要介護4	10	9	8	9	11	11	9	8	8	9	10	10	112
要介護5	7	6	6	7	8	7	6	6	6	5	5	5	74
合計	103	98	100	105	105	106	102	103	104	102	105	104	1,237

(2) 加算取得状況

	4月	5月	6月	7月	8月	9月	10月	11月	12月	1月	2月	3月	合計
初回加算	4	3	5	8	3	4	1	4	4	4	3	3	46
特定事業所加算Ⅱ	2	1	0	0	0	0	0	1	0	0	0	0	4
特定事業所加算Ⅲ	101	97	100	105	105	106	102	102	104	102	105	104	1,233
入院時情報連携加算Ⅰ	1	0	3	2	4	3	2	1	3	5	4	4	32
入院時情報連携加算Ⅱ	0	0	0	0	0	0	0	0	0	0	0	0	0
認知症加算	2	0	0	0	0	0	0	0	0	0	0	0	2
退院退所加算	1	0	1	2	1	0	0	0	0	0	1	2	8

(3) 要介護認定申請代行件数 (表2)

区分	4月	5月	6月	7月	8月	9月	10月	11月	12月	1月	2月	3月	合計
新規	0	0	1	0	0	0	0	1	0	1	1	0	4
更新	5	6	5	4	5	6	3	7	4	5	6	7	63
変更	1	1	2	3	1	0	0	0	1	1	1	1	12
計	6	7	8	7	6	6	3	8	5	7	8	8	79

(4) 認定調査件数 (表3)

区分	4月	5月	6月	7月	8月	9月	10月	11月	12月	1月	2月	3月	合計
居宅	0	0	0	2	2	0	0	0	0	0	0	0	4

(5) 介護予防委託件数

区分	4月	5月	6月	7月	8月	9月	10月	11月	12月	1月	2月	3月	合計
要支援1	5	4	5	5	5	6	5	5	5	6	5	6	62
要支援2	2	3	1	1	1	1	1	2	1	2	2	2	19
計	7	7	6	6	6	7	6	7	6	8	7	8	81

## ○安心すこやかセンター 愛華の郷

### 1. 地域包括支援センター基本業務

#### 1) 総合相談支援業務

独居認知症や精神疾患を抱える多問題家族、それに絡む虐待相談が多かった。また、市立病院や他の病院連携室からの退院支援相談も増加しているため、スムーズな連携を意識してきた。

#### 2) 高齢者虐待や消費者被害の防止等、権利擁護に関する取組み

ふれあいサロン、公民館への掲示、回覧板を活用しチラシ配布し情報提供する等、地域住民に対しても安心すこやかセンターが権利擁護の相談窓口であるという啓発を行った。

また、今年度は大洲中学校へ2回福祉講話に出向いた。虐待から権利擁護についての啓発も行った。若い世代に向けた啓発により、地域包括ケアシステムを支える一員として地域福祉や権利擁護について考えてもらうきっかけ作りができた。

虐待疑いのあるケースに関する地域ケア会議を通して新たに交番職員との連携について確認する機会を持つ事もでき、地域の見守りネットワークを広める事ができた。

#### 3) 認知症に関する取組み

初期集中支援チームを始動するにあたり、チーム員としての研修に参加した。実際に2件のケースをチームとして対応し医療や介護サービスに繋ぐことができた。

家族介護教室に藤枝警察署員を招き、認知症高齢者の自動車運転・交通安全についての講話をいただいた。認知症高齢者の尊厳を保ち安全な生活を支えていく為出来る事はなにかを考えるいい機会となった。認知症に限らず今後警察との関係作りを進めていきたい。

#### 4) ケアマネジャーへの支援

地域ケア会議を開催し実例として参加者から多くの意見を聞くことでケアマネの意識改革に繋がった。また、医療連携ネットワーク会議を通し、普段接触できない薬剤師や多職種協働でのグループワークを通しケアマネの役割を再認識してもらった。

また、ケアマネの抱える問題も複雑化していることから、対応力レベルアップのための方法を検討していくことが必要と感じた。

## 5) 介護予防に関する業務

### ① 介護予防普及啓発事業

サロン等において「転倒予防」「認知症予防」をテーマとして計14回開催した。

### ② サロンとの関係作り

毎月4つのサロンでの血圧測定を兼ねた健康相談や個別相談を実施した。泉町町内会への働きかけにより、次年度から介護予防普及啓発事業を実施するサロンとして加わる予定である。また、各サロン訪問時に10分程度のミニ講座を毎回行う予定である。

### ③ 2次予防対象者及びハイリスク高齢者の把握と早期対応

はつらつシニア大学の啓発に努めた。啓発方法の工夫をした結果、新規の申込み件数が増え問合せ件数も増加している。

## 2. 藤枝市の重点施策「在宅医療・介護との連携について」

### 1) 専門職間の連携

(目的) 近隣の薬剤師との意見交換から顔の見える関係作りを行う。

(実施内容) 10月、1月に医療ネットワーク開催。第1回では、近隣の薬剤師・ケアマネ・デイサービス職員や訪問介護員等で職種の特徴や役割を理解し連携の方法等を検討した。

第2回では、前回のメンバーに訪問看護師を加え、医療処置を伴う利用者に対しどのようなケアをするかを学んだ。

(成果) 40名以上の参加あり。開催後、薬局から相談があり連携を図ったケースがある。

(今後の課題) 次年度は構築したネットワークを継続し、新たに病院のMSWや病棟のリンクナースとの勉強会や情報交換会を行い連携の和を広げていきたい。

### 2) 地域へ向けての発信

(目的) 地域住民に対しても医療と介護の連携を理解してもらう。

(実施内容) 家族介護教室として、藤枝市立総合病院の患者支援相談室長の井原看護師を招き、藤枝市立総合病院の現状や在宅で医療を受けるためのシステムについて講義を行う。

(成果) 60名もの参加者があり関心の高さが伺えた。

(今後の課題) 地域の方が知りたい情報を集約して発信する役割や必要性もあり。

## 3. 安すこ愛華の郷の重点施策「地区社協との連携・ネットワークの強化」

(目的) 高齢者人口の急激な増加と、近隣との希薄化や高齢者の孤立化防止を図るため地区社協と

の連携を深める。

(実施内容) 地区社協の役員を兼ねた民生委員との勉強会を通じ連携を図った。自治会総会・役員会への出席、はつらつシニア大学参加についての案内や安すこが主催する家族介護教室の案内を地域回覧板を利用した。

(成果) 公民館との連携により地域住民に安すこの役割について伝えることができた。地域の住民が一番身近にある広報の手段を活用したことで安すこの活動の周知ができ、それにより家族介護者支援や介護予防に繋がると考えられる。

(今後の課題) 年度末には大洲・高洲地域の地区懇談会に出席し更にネットワークを強めていきたい。



#### 4. 参加した研修

研修日時	研修名	参加者
H27.06.22	医療と介護の総合的な確保に向けての市町職員等基礎研修	中村真理子
H27.06.30 ~H27.07.01	平成27年度 地域包括支援センター職員基礎研修	中村真理子
H27.07.16	平成27年度 静岡県高齢者権利擁護ネットワーク事業事例検討会	富田瑞穂
H27.08.04	地域包括ケアシステムの構築に向けた新しい生活支援体制づくり研修会	富田瑞穂
H27.08.22 ~H27.8.23	平成27年度第2回認知症初期集中支援チーム員研修	中村真理子
H27.08.24	平成27年度 看護職員管理者の相互研修(1日目)	中村真理子
H27.08.29	静岡県社会福祉士会生涯研修制度 基礎研修 I	富田瑞穂
H27.09.04	平成27年度 看護職員管理者の相互研修(2日目)	中村真理子
H27.09.25	平成27年度 看護職員管理者の相互研修(3日目)	中村真理子
H27.10.21	成年後見制度市町長申立(支援)に係る実務研修	阿井、富田
H27.10.25	平成27年度 袋井市キャラバン・メイト養成研修	中村真、富田
H27.11.01	第4回 医療・介護・福祉フォーラム2015	中村真理子
H27.11.09	平成27年度 看護職員管理者の相互研修(4日目)	中村真理子
H27.12.05	静岡県社会福祉士会生涯研修制度 基礎研修 I 集合研修2	富田瑞穂
H28.01.12 ~H27.01.13	平成27年度 地域包括支援センター新規配属職員研修	前島良枝
H28.01.28	第2回 介護予防事業担当者研修会	中村真理子
H28.02.08	ふまねっとサポーター養成講習会	中村真理子
H28.02.14	認知症県民フォーラム	中村真、富田
H28.02.15	介護予防ケアマネジメント指導者向け研修会	杉山有美
H28.02.16	平成27年度 第3回 地域医療と介護・福祉をつなぐ会	杉山有美
H28.03.05	地域包括ケアシステム構築のための研修会『在宅医療と多職種連携』	杉山有美
H28.03.08	第5回 権利擁護懇話会	前島良枝
H28.03.14	平成27年度 地域包括支援センター機能強化研修・業務評価研修	杉山有美

5. 年間活動報告					新規	継続	
I 総合相談支援業務				延べ人員 実人員	661 653	1138 277	
相談方法 ※主なもの1つ		①	電話・FAX	1009			
		②	来所	263			
		③	訪問	493			
		④	その他	40			
当事者と相談者の関係 ※複数回答		①	介護支援専門員	388			
		②	サービス事業者	52			
		③	主治医	5			
		④	民生委員	79			
		⑤	近隣・知人	24			
		⑥	家族	779			
		⑦	利用者本人	637			
		⑧	他の地域包括支援センター	12			
		⑨	関係機関	253			
		⑩	その他	18			
相談種別 ※複数回答	(1) 総合相談支援	①	介護保険制度に関すること	704			
		②	在宅福祉サービスに関すること	150			
		③	施設入所に関すること	40			
		④	病院(施設)からの退院(所)に向けての相談	222			
		⑤	その他(医療・健康・介護方法等に関すること)	324			
	(2) 権利擁護	⑥	虐待(疑いのある)事例	73			
		⑦	支援困難事例	12			
		⑧	権利擁護・成年後見制度に関すること	38			
		⑨	消費者被害に関すること	6			
	(3) ケアマネ支援	⑩	ケアマネジメント	119			
		⑪	支援困難事例	104			
		⑫	社会資源等の活用	9			
		⑬	その他	47			
	(4) 介護予防	⑭	要支援者の介護予防ケアマネジメント	101			
		⑮	二次予防事業対象者の介護予防ケアマネジメント	10			
		⑯	その他の介護予防に関すること	189			
	(5) その他	⑰	①～⑯以外の相談	20			
緊急性の判断レベル		①	レベル1	224			
		②	レベル2	1475			
		③	レベル3	81			
		④	レベル4	15			
判断と対応状況 ※複数回答	(1) 指導助言	①	必要な情報提供(関係機関の紹介も含む)	1002			
		再掲	<他機関と連絡をした場合>				
			②	居宅介護支援事業所	209		
			③	他の地域包括支援センター	5		
			④	市(介護福祉課・介護福祉課以外)	94	41	
			⑤	中部健康福祉センター	1		
	⑥	その他	99				
	(2) 代行申請	⑦	介護保険	86			
		⑧	在宅福祉サービス	117			
	(3) 新予防給付へ	⑨	要支援者の介護予防ケアマネジメント	70			
	(4) 継続的支援	⑩	電話等による事後フォロー予定	550			
		⑪	訪問等による面接予定(アセスメント訪問含む)	520			
		⑫	専門相談機関へのつなぎ(その後のフォローも行う予定)	124			
		⑬	事業所訪問等によるケアマネと面接予定	22			
⑭		同行訪問・サービス担当者会議への出席	40				
(5) ケース会議の開催支援				44			
(6) その他				17			
結果					継続	286	157
					終了	367	120

II 要支援者の給付管理								
	請求分(件数)			合計	ケアプラン作成数		サービス担当者会議開催数	委託先居宅介護支援事業者数
		支援1	支援2		支援1	支援2		
直営分	初期加算あり	6	1	7	26	18	35	
	初期加算なし	217	180	397				
委託分	初期加算あり	43	28	71	71	86	26	313
	初期加算なし	490	616	1,106				

III 訪問件数					
訪問理由		訪問者			合計
		主任CM	保健師等	社会福祉士	
①総合相談支援による面接(アセスメント訪問含む)		41	47	93	181
②要支援者の状態把握・連絡調整		126	50	160	336
③二次予防対象者把握事業		3	74	1	78
④実態把握		6	5	6	14
⑤圏域内事業所のケアマネジャー支援		62	13	7	82
⑥その他( )		17	37	26	80
( )		0	0	0	0

IV 地域づくりのための活動				参加回数	実人員
会議の開催と参加状況	①	地域ネットワーク会議(報告書添付)		2	5
		② 高齢者虐待支援会議		26	19
		③ 支援困難事例の処遇会議		0	0
		④ 二次予防対象者の担当者会議		0	0
		⑤ その他		11	18
	⑥	地域包括支援センター目的別部会		18	18
	⑦	地域密着運営推進会議		3	3
	⑧	その他		28	36
参加した地域活動等	⑨	自治会・町内会		1	2
	⑩	地区社協		7	12
	⑪	地域民児協		6	10
	⑫	老人会		2	5
	⑬	ふれあいサロン・会食会		25	28
	⑭	その他		12	15

## 6. 自己評価

平成27年度は職員の異動にて、引き継ぎから事業が滞ることなく遂行できることに心掛けたが、経験不足からくる不安もあった。しかし、それ以上に新メンバーの加入により新たな視点を取り入れ、日々の業務を行う上で藤枝市からの委託事業に捉われず、今後、法人が行う社会貢献については安心すこやかセンターとして何ができるかを考えてきた。今まで得た知識や経験を活かし次年度は新しいことへのチャレンジの年としていきたい。

## ○各種会議 報告

経営理念のもと、各種サービスの質の向上・技術の習得・介護保険制度上の適正な運営・お客様の生活環境の向上などを目的として、職員相互の十分な意思の疎通を図り、共通認識にたった業務遂行のため会議を開催します。

### 主任会議

開催時期 月1回（第3水曜日）  
目的 各部門の管理及び業務連携を図る  
協議内容 各部門からの報告・協議・利用状況等

会議開催日	内容（一部）
4月15日	25年度主な経費、連休中の清掃、人事考課について
5月20日	人事考課、エレベーターの電子錠、グリーンカードについて
6月17日	処遇改善手当、エコ活動について
7月15日	あいか祭・周年事業、人事考課について
9月16日	出勤簿、業務見直し、健康診断について
10月21日	インフルエンザ予防接種、腰痛ベルト、情報の共有について
11月18日	昇給、研修、朝礼・会議について
12月16日	年末年始、日用品費、車椅子について
3月17日	勤勉手当、集会室の貸出、ロッカーの管理について

## ワーカー会議（各部署）

開催時期	月1回（各部署により決定）
目的	各職員の連携を図り、質の向上と事故防止の検討を行う
協議内容	事故・ヒヤリの検討、委員会・行事の報告等

## サービス担当者会議

開催時期	適宜
目的	お客様の望む生活を実現するため、ご本人・家族の意向を各職種間で共有しプランを作成する
協議内容	各職種による援助方法の確認・検討

## 在宅サービス連携会議

開催時期	月1回（第3月曜日）
目的	在宅サービスの質の向上と連携強化
協議内容	在宅サービスの連携、利用者の状況報告等

## 居宅介護支援事業所会議

開催時期	週1回
目的	各スタッフとの連携を図り情報を共有する。また、ケアマネの質の向上
協議内容	内容の確認、新規の紹介、困難事例の検討、インフォーマルな資源の情報の発掘、苦情、参加した研修の報告、ケアマネジメントの技術の確認

## 地域包括支援センター定例会議

開催時期	週1回
目的	職員間の情報の共有。また、困難事例等への対応協議及び意見交換
協議内容	新規相談の紹介 業務状況の確認 困難事例の検討、地域の情報の共有化、包括の事業内容、進行状況の報告など



## リーダー会議

開催時期	月 1 回程度
目的	主任・副主任・リーダーにより各フロア・ユニット等の業務を見直し業務改善・効率化を図る
協議内容	業務内容の見直し、環境整備など

## 口腔衛生管理会議

開催時期	月 1 回（第 3 水曜日）
目的	歯科医師の指示を受けた歯科衛生士との連携により口腔機能維持・向上を図る
協議内容	口腔機能維持・向上のための指示

## ○各委員会 会議報告

各委員会は、健全な運営と施設機能の充実向上を図るための諸施策等について専門的に検討協議を行い、実施については全職員へ協力を依頼し施設全体での運営を図っていく。

### 優先入所検討委員会

開催時期 3ヶ月1回+適宜  
目的 施設サービスを受ける必要性が高いと認められる入所申込者を優先的に入所させるための基準を明確にし、円滑な実施を図る  
協議内容 優先入所の調査、決定等

会議開催日	内容
5月20日	16名検討（ユニット型）、22名検討（従来型）
12月16日	6名検討（ユニット型）、17名検討（従来型）

### リスクマネジメント委員会

開催時期 3ヶ月1回  
目的 事故・苦情の発生を防止・解消する体制を確立し、適切・安全な福祉サービスの提供に資する  
協議内容 事故・苦情防止の検討方策、啓発、教育、広報等

5月20日	新委員長選出、今年度の活動
7月15日	マニュアル作成、施設内研修について
9月16日	マニュアル作成、県外特養視察について
11月18日	事故・ヒヤリの区分と提出方法について
3月16日	再発防止策の事例集、今年度の反省について

### 防災委員会

開催時期 月1回（第1月曜日）  
目的 様々な災害から利用者及び職員並びに来訪者の生命・身体の保護並びに財産の保全を図る  
協議内容 防災規程の改正、防災訓練・教育の計画、設備・備蓄点検等

4月6日	総合防災訓練について
5月11日	防災訓練の反省

6月 1日	防災訓練、施設内研修について
7月 6日	防災訓練、施設内研修について
8月 3日	防災訓練の反省、施設内研修について
9月 7日	防災訓練、施設内研修について
10月 5日	施設内研修アンケート集計、総合防災訓練について
11月 2日	防災訓練の反省、緊急連絡網の更新
12月 7日	防災設備、防災倉庫の点検・清掃
1月 12日	平成28年度年間防災計画の検討
2月 1日	防災倉庫（新設）の整理、総合防災訓練について
3月 7日	来年度防災計画について

## メディカル委員会

開催時期 3ヶ月1回

目的 施設内の感染症・褥瘡等の防止に関する事項について協議し、その防止に努める。また、医療行為を安全に提供できるよう協議し、事故防止に努める

協議内容 感染・褥瘡防止の検討、マニュアルの見直し、啓発、教育、広報等

6月 17日	食中毒・熱中症・脱水について、水虫・疥癬・褥瘡、医行為について
9月 16日	熱中症・食中毒、冬季感染症対策確認について
12月 16日	近隣・職員の感染症発症状況と感染レベル対応の確認
2月 17日	近隣感染状況の確認 感染レベルの確認
3月 17日	現在の状況、今年度の反省、次年度の活動内容確認

## 衛生委員会

開催時期 月1回（第3水曜日）

目的 主に職員の安全衛生、健康管理について協議する

協議内容 健康診断、感染症等の予防、対策

4月 15日	夜勤職員健康診断～準備・注意点～
5月 20日	職員環境巡回
6月 17日	夜勤職員健康診断結果報告（血液検査なし）
7月 15日	気温、湿度等測定&巡回
8月 19日	交通安全
9月 16日	定期健康診断・生活習慣病健診

10月21日	職員環境巡回
11月18日	定期健康診断結果報告・指導
12月16日	感染症関係～インフルエンザ・ノロウイルス～
1月20日	定期健康診断結果経過観察
2月17日	職場環境巡回
3月16日	体調不良届結果～感染症～

## 栄養委員会

開催時期 月1回（第3火曜日）

目的 栄養並びに入所者の心身の状況及び嗜好を考慮した食事を提供する。食中毒の予防のため、適切な知識を普及すると共に日々の業務で衛生管理を徹底する

協議内容 食事内容の検討、給食委託会社と施設（看護師、介護職員を含む）の意見交換、衛生管理の普及

4月21日	栄養委員会について、今年度の計画、食事連絡について ゆうか増床における食事提供（時間・方法）変更について
5月19日	「食事についての意見」、レストルームコップ返却について
6月16日	Blog 紹介のすすめ、企画について（起案、報告）、食品保存管理等、ゆうか増床の運営状況の把握とカート等必要物品の要望
7月21日	食品保存管理等の回答（平成27年度給食施設衛生講習会からの回答）、食中毒予防月間（7～9月）について
8月20日	食中毒警報について
9月15日	敬老会報告、あいか祭計画
10月20日	あいか祭報告、「ヒヤリハット報告」、禁止食※アレルギー対応について、食中毒や感染症について
11月17日	デイ寿司バイキング計画と報告、福祉教育活動について、停電に関する食事時間変更について、ゆうかユニット炊飯の計画
12月15日	出張ラーメン屋さんについて、企画計画（もちつき）、お正月メニュー計画、感染症予防対策
1月19日	正月（お節料理）の報告、「感染」食器の取り扱いについて
2月16日	ユニット出張型の見直し等について 給食協会事例研究発表会（聴講）報告、嗜好調査について
3月15日	今年度の報告、次年度の計画

## 権利擁護・身体拘束廃止委員会

開催時期 月1回（第3水曜日）  
目的 身体拘束を廃止し、人権及び尊厳を守る  
協議内容 予防啓発活動、廃止に向けての情報収集、手段検討、問題提起等

4月15日	27年度活動、身体拘束ゼロについて
5月20日	身体拘束ゼロの手引きについて
6月17日	施設内研修について
7月15日	センサーマット、ベッド壁つけについて
8月21日	外部研修の報告と検討について
9月16日	センサーマットの確認
10月21日	18のチェックポイントについて
11月18日	ベッドのアセスメント・モニタリングについて
12月16日	ベッドのアセスメント・モニタリング
1月20日	ベッドサイドレールのアセスメント・モニタリング
2月17日	ベッドサイドレールのアセスメント・モニタリング
3月16日	今年度活動反省及び次年度計画

## 認知症ケア委員会

開催時期 3ヵ月1回程度  
目的 認知症実践者リーダー研修修了者を中心に認知症への理解を深め、ケアの質の向上を図ると共に職員への研修を行っていく。  
協議内容 認知症ケアの協議、マニュアル整備、職員研修 等

4月6日	昨年度の反省と今年度計画について
6月1日	マニュアル集計について
8月3日	成功例の報告について
10月5日	マニュアル作成、外部研修について
12月7日	マニュアル作成、施設内研修について
2月1日	マニュアルの確認、次年度について

## やすらぎケア委員会

開催時期	2ヵ月1回程度
目的	利用者・家族が安心した最期を迎えられるように介護を中心とした看取りを行う。
協議内容	看取り介護に関する事項の確認・協議・研修 等

5月13日	委員長決定、今年度の活動について
7月1日	偲びのカンファレンス、施設内研修について
9月2日	施設内研修最終確認
11月4日	看取りカンファレンスの課題について
1月6日	施設内研修の振り返り、他施設とのディスカッションについて
3月2日	カンファレンス報告、他特養とのディスカッションについて

## コンチネンス委員会

開催時期	月1回程度
目的	排泄についての理解を深める
協議内容	排泄に関する事項の確認・協議・評価等

4月2日	委員長決定、4～7月の排泄ケア目標決め、今年度の活動について
5月7日	新人職員を対象としたパット講習会の開催
6月4日	自己チェック表の集計、2～4月の排泄ケア目標の反省
7月16日	プライバシーの保護についての検討、排泄表の記入漏れ対策の検討
8月6日	8～10月の目標決め、5～7月の目標の反省、頻尿対策について
9月3日	排泄表の記入漏れ対策の検討、自己チェック表の集計
10月1日	排泄ケアの意見要望の検討、頻尿対策の事例発表
11月5日	8～10月の目標反省、11～1月の目標決め、トイレの清潔保持対策
12月3日	自己チェック表の集計、意見要望の検討、トイレの清潔保持対策
1月7日	自己チェック表集計結果からの排泄ケアの見直しについて
2月4日	トイレの環境整備について、5月パット講習会についての検討
3月3日	自己チェック表の集計、5月パット講習会についての検討

## ○研修関係

職員研修は、本人の資質向上は勿論のこと、お客様が安心して快適に利用できるようサービス提供を行う為に必要不可欠なものです。老人福祉施設協議会や社会福祉協議会等が主催する研修に多くの職員を参加していくとともに、施設内研修を充実させ職員一人一人のスキルアップを図って行くことを目標としています。

### 施設内研修

#### 特養・短期入所部門

日付	内容	担当
4月10・17日	経営理念、法令遵守 目標の振り返りと新目標	施設長 副主任
5月8・15日	接遇マナーについて	介護長
6月12・19日	ケアプランについて	施設ケアマネ
7月10・17日	記録について	介護長
8月14・21日	権利養護・身体拘束廃止	権利擁護・身体拘束廃止委員
9月11・18日	防災について	防災委員
10月30日	全体研修	
11月20日	看取りケアについて	やすらぎケア委員会
12月11・18日	入浴について	介護主任
1月8・15日	リスクマネジメント	リスクマネジメント委員会
2月12日	部門別（ユニット別）発表	各職員
3月10・17日	認知症について	認知症ケア委員会

#### 看護職員より介護職員へ個別指導（医務室担当）

日付	内容
4月	医行為技術指導・新人オリエンテーション
8月	医行為技術指導・緊急時の対応
12月	医行為技術指導・ノロ技術確認指導
1月	医行為技術指導
12～3月	ノロ、インフルエンザの対応について （手洗い実技指導、ノロマニュアルに沿って実地指導）

（注）少数（1～3人）グループ制で指導を進める  
受講者は、各フロア主任が決定する。

医務室部門

日付	内容
4月11・18日	理念・法令遵守
5月8・15日	接遇・マナー
8月17日 14・21日	緊急時の対応について 身体拘束委員会主催（施設内研修）
9月11・18日 10日	防災について（全体研修） 排便コントロール
10月19日 24日	感染対策研修報告・ノロ実技指導の方法確認 全体研修・周年事業
11月20日	看取りケアについて
12月10日	感染対策支援セミナー研修報告
1月8・15日	リスクマネジメント
2月13日	部門別（ユニット別）発表（全体研修）
3月10・17日	認知症について

デイサービス部門

日付	内容
4月10日	経営理念・法令遵守・目標の振り返りと新目標
5月 8日	接遇・マナー
6月12日	ケアプラン
7月10日	記録
8月14日	身体拘束廃止
9月11日	防災
11月20日	看取りケア
12月11日	介護報酬
1月 8日	リスクマネジメント
2月12日	部門別（ユニット別）発表
3月11日	認知症ケア



## 外部研修(外部会議等含む)

静岡県老人福祉施設協議会・静岡県社会福祉協議会等で主催される各種研修をはじめ、関係団体が主催する研修に積極的に参加していく。また、外部研修において得た知識や情報などをスタッフに復命し、共有を図り意識技術の向上を図る。

	日時	内容	主催者	職種
1	H27.04.15	社会福祉法人監事監査研修会	静岡県社会福祉協議会	監事、事務長
2	H27.04.25	平成27年度 静岡県介護福祉士会定時総会並びに記念講演会	静岡県介護福祉士会	介護職
3	H27.05.21	認知症の人のためのレクリエーション	静岡県社会福祉協議会	介護職
4	H27.05.30	プリセプターシップにおけるアソシエーター養成研修	静岡県介護福祉士会	介護職
5	H27.06.02	平成27年度 介護支援専門員【更新研修B2】1日目	静岡県介護支援専門員協会	施設ケアマネ
6	H27.06.14	プリセプターシップにおけるアソシエーター養成研修	静岡県介護福祉士会	介護職
7	H27.06.22	平成27年度 介護支援専門員【更新研修B2】2日目	静岡県介護支援専門員協会	施設ケアマネ
8	H27.06.20	静岡県栄養士会 健康づくり推進研修会	静岡県栄養士会	管理栄養士
9	H27.06.21	「介護福祉と医療の特色をふまえて」生きがい・やりがい生まれる生活支援	静岡県介護福祉士会	介護職
10	H27.06.22	医療と介護の総合的な確保に向けての市町職員等基礎研修	静岡県健康福祉部	看護師
11	H27.06.25	平成27年度 社会保険基礎講座	静岡県社会保険協会	事務員
12	H27.06.30	平成27年度 地域包括支援センター職員基礎研修	一般社団法人 長寿社会開発センター	看護師
13	H27.07.01	平成27年度 認知症介護実践研修(実践者研修)1日目	静岡県社会福祉協議会	介護職
14	H27.07.03	給食施設衛生・栄養管理講習会	静岡県中部保健所	管理栄養士
15	H27.07.08	平成27年度 認知症介護実践研修(実践者研修)2日目	静岡県社会福祉協議会	介護職
16	H27.07.15	平成27年度 認知症介護実践研修(実践者研修)3日目	静岡県社会福祉協議会	介護職
17	H27.07.16	平成27年度 静岡県高齢者権利擁護ネットワーク事業事例検討会	静岡県	社会福祉士
18	H27.07.17	介護基礎研修②	静岡福祉医療専門学校	介護職
19	H27.07.10 H27.07.21	平成27年度 介護支援専門員【更新研修B2】3.4日目	静岡県介護支援専門員協会	施設ケアマネ
20	H27.07.17	平成27年度 認知症介護実践研修(リーダー研修)1日目	静岡県介護福祉士会	介護職
21	H27.07.23	平成27年度 認知症介護実践研修(実践者研修)4日目	静岡県社会福祉協議会	介護職
22	H27.07.24	「介護保険法改正・報酬改定を受けて ～次回以降の改定も見据えた対策～」	しずおか信用金庫	事務長
23	H27.07.28	平成27年度 認知症介護実践研修(リーダー研修)2日目	静岡県介護福祉士会	介護職
24	H27.07.30	平成27年度 認知症介護実践研修(実践者研修)5日目	静岡県社会福祉協議会	介護職
25	H27.08.06	静岡県高齢者福祉研究大会	静岡県老人福祉施設協議会	介護職
26	H27.08.22	志太・榛原、西部地区ブロック合同研修介護士がミタ!? 認知症の真実～ケアの「上り坂」「下り坂」そして「まさか」～	静岡県介護福祉士会	介護職
27	H27.08.22	平成27年度第2回認知症初期集中支援チーム員研修	静岡県長寿政策課	看護師
28	H27.08.24	平成27年度 看護職員管理者の相互研修(1日目)	静岡県看護協会	看護師

29	H27.08.24	平成27年度 認知症介護実践研修(リーダー研修)4日目	静岡県介護福祉士会	介護職
30	H27.08.26	平成27年度 経営戦略セミナー	全国老人福祉施設協議会	生活相談員
31	H27.08.31	平成27年度 ユニットケア研修 ユニットリーダー研修(前期)	日本ユニットケア推進センター	介護職
32	H27.09.04	平成27年度 認知症介護実践研修(実践者研修)6日目	静岡県社会福祉協議会	介護職
33	H27.08.04	地域包括ケアシステムの構築に向けた新しい生活支援体制づくり研修会	静岡県健康福祉部	社会福祉士
34	H27.09.04	平成27年度 認知症介護実践研修(リーダー研修)5日目	静岡県介護福祉士会	介護職
35	H27.09.07	平成27年度 ユニットケア研修 ユニットリーダー研修(前期)実地研修	日本ユニットケア推進センター	介護職
36	H27.08.29	静岡県社会福祉士会生涯研修制度 基礎研修I 集合研修1	静岡県社会福祉士会	社会福祉士
37	H27.09.04	平成27年度 看護職員管理者の相互研修(2日目)	静岡県看護協会	看護師
38	H27.09.17	平成27年度 認知症介護実践研修(リーダー研修)6日目	静岡県介護福祉士会	介護職
39	H27.09.28	平成27年度 認知症介護実践研修(実践者研修)1日目	静岡県介護福祉士会	介護職
40	H27.09.01	平成27年度 喀痰吸引等研修(第二号研修)	社会福祉法人 聖隷福祉事業団	介護職
41	H27.10.01	平成27年度 認知症介護実践研修(リーダー研修)7日目	静岡県介護福祉士会	介護職
42	H27.10.02	介護現場のリスクマネジメント「事故発生から家族の説明、今後の対策まで」	静岡県老人福祉施設協議会	看護師、施設ケアマネ、生活相談員
43	H27.10.05	施設間職員交流研修	静岡県老人福祉施設協議会	介護職
44	H27.10.05	平成27年度 認知症介護実践研修(実践者研修)2日目	静岡県介護福祉士会	介護職
45	H27.10.07	平成27年度 栄養士研修会	静岡県給食協会志太榛原支部	管理栄養士
46	H27.10.07	平成27年度 認知症介護実践研修(リーダー研修)3日目	静岡県介護福祉士会	介護職
47	H27.09.18	平成27年度 リスクマネジメント講座「事例から学ぶ原因分析と再発防止策」	静岡県社会福祉協議会	介護職
48	H27.10.09	平成27年度 最新の認知症治療について	静岡県介護福祉士会	介護職
49	H27.10.09	第6回 オールジャパンケアコンテスト	オールジャパンケアコンテスト実行委員会	施設長
50	H27.10.11	平成27年度 第1回感染対策支援センター	静岡県病院協会	看護師
51	H27.10.15	平成27年度 認知症介護実践研修(実践者研修)3日目	静岡県介護福祉士会	介護職
52	H27.10.25	平成27年度 袋井市キャラバン・メイト養成研修	袋井市	看護師、社会福祉士
53	H27.10.20	介護プロフェッショナルキャリア段位制度アセッサー講習	一般社団法人シルバーサービス振興会	介護職
54	H27.10.23	平成27年度 効果の上がるOJT実践講座(1日目)	静岡県社会福祉協議会	介護職
55	H27.10.20	平成27年度 新任職員研修 I	静岡県社会福祉協議会	介護職
56	H27.10.21	成年後見制度市町長申立(支援)に係る実務研修	静岡県社会福祉協議会	施設長、社会福祉士
57	H27.10.06 H27.10.07 H27.10.26	平成27年度 喀痰吸引等研修(第二号研修)	社会福祉法人 聖隷福祉事業団	介護職
58	H27.10.28	社会福祉法人制度改革セミナー	独立行政法人福祉医療機構	施設長
59	H27.10.28	平成27年度 静岡県看護の質向上促進研修	静岡県看護協会	看護師

60	H27.11.02	平成27年度 認知症介護実践研修(実践者研修)4日目	静岡県介護福祉士会	介護職
61	H27.11.05	平成27年度 静岡県高齢者権利擁護等推進「身体拘束廃止推進看護実務者研修」	静岡県健康福祉部	看護師
62	H27.11.09	社会福祉法人の公益的な取組推進セミナー	静岡県社会福祉協議会	事務長
63	H27.11.12	平成27年度 認知症介護実践研修(実践者研修)5日目	静岡県介護福祉士会	介護職
64	H27.11.13	平成27年度 効果の上がるOJT実践講座(2日目)	静岡県社会福祉協議会	介護職
65	H27.10.14	施設間職員交流研修	静岡県老人福祉施設協議会	介護職
66	H27.11.13 H27.11.16 H27.11.17	平成27年度 看護職員実習指導者等講習会(特定分野)1～3日目	静岡県看護協会	看護師
67	H27.11.01	第4回 医療・介護・福祉フォーラム2015	一般社団法人志太医師会	看護師
68	H27.11.09	平成27年度 看護職員管理者の相互研修(4日目)	静岡県看護協会	看護師
69	H27.11.11	在宅介護者食生活支援研修会	静岡県栄養士会	管理栄養士
70	H27.11.11	全国老人福祉施設大会 東京大会	全国老人福祉施設協議会	施設長
71	H27.11.17	平成27年度 社会福祉施設等職員防災研修会	静岡県健康福祉部	介護職
72	H27.11.21	介護技術研修<基礎> 「介護の基本をマスターしよう」	静岡県介護福祉士会	介護職
73	H27.11.25	平成27年度 新任職員研修 I	静岡県社会福祉協議会	介護職
74	H27.11.30	平成27年度 社会福祉法人経営セミナー	静岡県社会福祉法人経営者協議会	施設長
75	H27.09.25	平成27年度 看護職員管理者の相互研修(3日目)	静岡県看護協会	看護師
76	H27.11.16	平成27年度 認定調査員現任研修	静岡県介護福祉課	ケアマネ
77	H27.12.04	平成27年度 難病患者等ホームヘルパー養成研修(基礎課程1)兼介護支援専門員(ケアマネジャー)難病研修	静岡県健康福祉部	ケアマネ
78	H27.12.06	平成27年度 第2回感染対策支援センター	静岡県病院協会	看護師
79	H27.11.30 H27.12.03 H27.12.07	平成27年度 看護職員実習指導者等講習会(特定分野)4～6日目	静岡県看護協会	看護師
80	H27.12.05	静岡県社会福祉士会生涯研修制度 基礎研修 I 集合研修2	静岡県社会福祉士会	社会福祉士
81	H27.12.14	平成27年度 看護職員実習指導者等講習会(特定分野)7日目	静岡県看護協会	看護師
82	H27.12.14 H27.12.16	平成27年度 地域ケア会議活用推進研修	静岡県社会福祉士会	社会福祉士
83	H27.12.18	平成27年度 社会福祉法人経営セミナー	静岡県社会福祉協議会	事務長
84	H27.12.20	平成27年度 ファシリテーター養成研修	静岡県介護福祉士会	介護職
85	H27.12.21	平成27年度 認知症介護実践研修(リーダー研修)8日目	静岡県介護福祉士会	介護職
86	H27.12.22	平成27年度 認知症介護実践研修(実践者研修)6日目	静岡県介護福祉士会	介護職
87	H27.12.23	介護技術研修 一応用編一	静岡県介護福祉士会	介護職
88	H28.01.08	平成27年度 第4回 認定調査員新任研修	静岡県健康福祉部	ケアマネ
89	H28.01.11	デイサービスの指導・監査対応セミナー	日本通所ケア研究会	生活相談員
90	H28.01.12	平成27年度 地域包括支援センター新規配属職員研修	静岡県社会福祉士会	社会福祉士

91	H28.01.15	学習療法「マスター認定研修会」	学習療法センター	介護職
92	H28.01.18	平成27年度 雇用管理及び各種助成金制度等事業主説明会	静岡労働局	事務長
93	H28.01.16	介護技術研修(基礎) 中部	静岡県介護福祉士会	介護職
94	H28.01.23	『シルバー新報』介護経営セミナー	シルバー新報	施設長、生活相談員
95	H28.01.25	ターミナルケア	介護労働安定センター	介護職
96	H28.01.25	第23回 在宅医療部会	一般社団法人志太医師会	ケアマネ
97	H28.01.28	平成27年度 高齢者の転倒予防講座	静岡県社会福祉協議会	介護職
98	H28.01.28	第2回 介護予防事業担当者研修会	静岡県健康福祉部	看護師
99	H28.01.26	平成27年度 新任職員研修Ⅱ-2	静岡県社会福祉協議会	介護職
100	H28.01.28	平成27年度 静岡県給食協会事例研究発表会	静岡県給食協会	管理栄養士
101	H28.02.02	平成27年度 中部支部職員研修	静岡県老人福祉施設協議会 中部支部	介護職、生活相談員
102	H28.02.03	平成27年度 中部支部管理者研修会	静岡県老人福祉施設協議会 中部支部	施設長
103	H28.02.05	2015年度 社会福祉士実習指導者講習会	静岡県社会福祉士会	介護職
104	H28.02.08	ふまねっとサポーター養成講習会	しずおか健康長寿財団	看護師、生活相談員
105	H28.02.09	短期専門コース「認知症ケア」	介護労働安定センター	看護師、介護職
106	H28.02.14	認知症県民フォーラム	静岡県	看護師、社会福祉士
107	H28.02.16	社会福祉法人決算実務講座	静岡県社会福祉協議会	監事、事務員
108	H28.02.16	平成27年度 第3階 地域医療と介護・福祉をつなぐ会	藤枝市立総合病院	ケアマネ、社会福祉士、管理栄養士、ケアマネ、生活相談員
109	H28.02.15	介護予防ケアマネジメント指導者向け研修会	静岡県健康福祉部	ケアマネ
110	H28.02.18	平成27年度 高齢者権利擁護等推進「身体拘束廃止フォーラム」	静岡県介護福祉士会	看護師、介護職
111	H28.02.27	介護支援専門員スキルアップ・支部研修	静岡県介護支援専門員協会 静岡県医師会	ケアマネ
112	H28.03.01	平成27年度 新任職員研修Ⅱ-3	静岡県社会福祉協議会	介護職
113	H28.03.08	第5回 権利擁護懇話会	静岡県司法書士会	社会福祉士
114	H28.03.10	平成27年度 災害時要配慮者支援体制構築セミナー	静岡県社会福祉協議会	施設長
115	H28.03.14	平成27年度 地域包括支援センター機能強化研修・業務評価研修	静岡県	ケアマネ
116	H28.03.05	地域包括ケアシステム構築のための研修会『在宅医療と多職種連携』	静岡県中部健康福祉センター	ケアマネ
117	H28.03.28	日本介護事業連合会 東海支部設立総会	社団法人日本介護事業連合会	施設長
118	H28.03.28	第24回 在宅医療部会	一般社団法人志太医師会	ケアマネ